

# Monteringsanvisning / Mounting Instructions / Asennusohje

## Timkid KAWAmidi, KAWAmaxi, KAWA Q, KAWAhpl



SE

### Viktigt – läs noggrant

- Spara instruktionerna för framtida bruk.
- Lämna aldrig barnet utan uppsikt på skötbordet.
- Kontrollera regelbundet att alla delar sitter ordentligt fast.
- Undvik att placera produkten nära starka värmekällor.
- Rekommenderad vikt upp till 25 kg (maxbelastning 75 kg).
- Använd endast originalreservdelar från Timkid.
- Använd inte produkten om någon del är skadad eller saknas.

### Rengöring

Torka av med en fuktig trasa. Vid behov kan vanliga desinfektionsmedel användas.

### Offentlig miljö

Daglig kontroll rekommenderas vid användning i offentliga miljöer.

EN

### Important – Please read carefully

- Keep these instructions for future reference.
- Never leave a child unattended on the changing table.
- Regularly check that all mounted parts are securely tightened.
- Avoid placing the unit near strong heat sources (e.g. electric heaters, gas ovens).
- Recommended weight up to 25 kg (maximum load 75 kg).
- Only use original spare parts supplied by Timkid.
- Do not use the unit if any part is damaged or missing.

### Cleaning

Wipe with a damp cloth. If necessary, use standard disinfectants.

### Public use

Daily inspection is recommended when used in public environments.

FI

### Tärkeää – lue huolellisesti

- Säilytä ohje myöhempää käyttöä varten.
- Älä koskaan jätä lasta ilman valvontaa hoitopöydälle.
- Tarkista säännöllisesti, että kaikki osat ovat kunnolla kiinni.
- Vältä pöydän sijoittamista voimakkaiden lämmönlähteiden läheisyyteen (esimerkiksi sähkölämmittimet).
- Painosuositus enintään 25 kg (maksimikuormitus 75 kg).
- Käytä vain Timkidin alkuperäisiä varaosia.
- Älä käytä hoitopöytää, jos jokin osa on rikki tai puuttuu.

### Puhdistus

Puu- ja laminaattipintojen sekä vaihtolustan puhdistusohjeet: pyyhi kostealla, mahdollisesti yleisdesinfiointiaineella.

### Julkinen käyttö

Julkisissa tiloissa suositellaan päivittäistä tarkastusta.

## Verktyg som behövs

(Vattenpass, borrar, skruvmejsel, insexnyckel, skruvar och pluggar – ingår ej)

## Required tools

(Level, drill, screwdriver, Allen key, screws and wall plugs – not included)

## Tarvittavat työkalut

(Vatupassi, pora, ruuvimeisseli, kuusiokoloavain, ruuvit ja tulpat – eivät sisälly)

FI

EN

SE

## Asennuskorkeudet (perustuu suositeltuun työskentelykorkeuteen 95 cm)

Mounting heights (based on a recommended working height of 95 cm)

Monteringshöjder (baserat på en rekommenderad arbetshöjd på 95 cm)

- KAWA midi – 166,5 cm
- KAWA maxi – 169 cm
- KAWA Q – 144,5 cm
- KAWA hpl – 163,5 cm

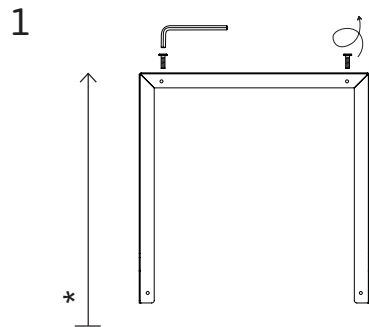

Skruva loss säkerhetsskruvarna och mät avståndet.  
Unscrew the safety screws. Measure the distance.  
Irrota turvaruuvit ja mittaa etäisyys.

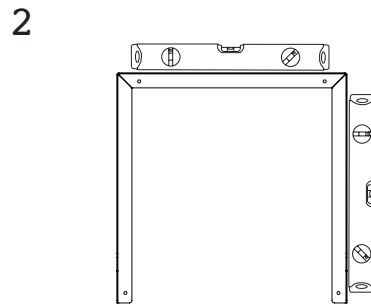

Säkerställ att fästet är i våg.  
Ensure the wall mounting frame is level.  
Aseta kehys suoraan.

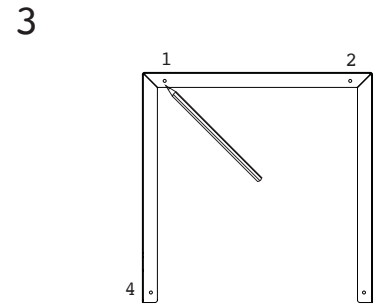

Markera borrarpunkterna.  
Mark the drilling positions.  
Merkitse porauskohdat.

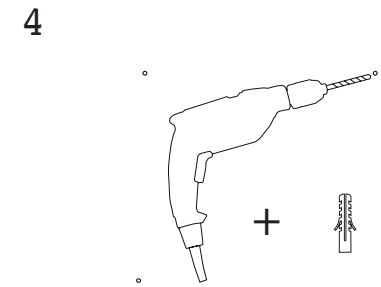

Borra hål och sätt i pluggar.  
Drill holes and insert wall plugs.  
Pora reiät ja asenna tulpat.

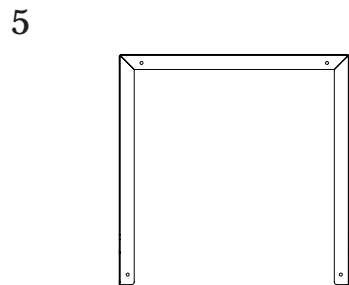

Fäst ramen i väggen.  
Fix frame to wall.  
Kiinnitä kehys seinään.

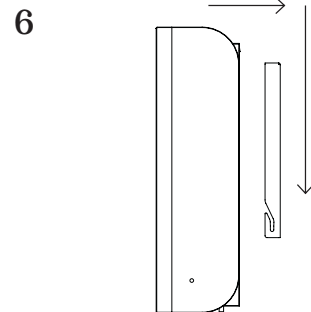

Placera och skjut på plats.  
Place and slide it into the wall guide.  
Aseta ja liu'uta paikalleen.

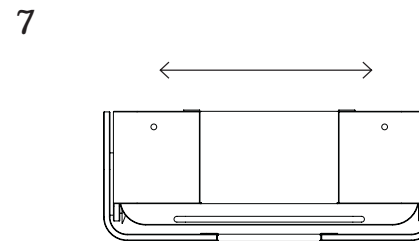

Justera så att hålen linjerar.  
Align the unit so that the holes match the frame.  
Kohdista niin, että reiät vastaavat.

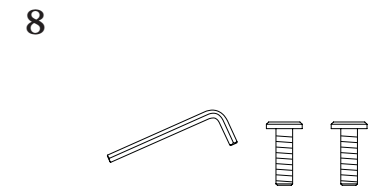

Dra åt säkerhetsskruvarna med insexnyckel.  
Tighten safety screws with Allen key.  
Kiristä turvaruuvit kuusiokoloavaimella.